



Messer und Verschleißteile
für die Holzerkleinerung



Präzision und Perfektion: Für optimale Schneidleistung, Oberflächenbeschaffenheit und Lebensdauer.

Unser Wissen sowie ein tiefes Verständnis für die Anforderungen verschiedener Branchen sind das Fundament unserer Messer und Verschleißteile für die Holzerkleinerung.

Ob aus Chromstahl, Spezialwerkstoff, beschichtet oder veredelt, produzieren wir mit modernster Technik hocheffektive Schneidwerkzeuge, die im Langzeiteinsatz durch ihre Präzision und Schnittqualität überzeugen.

Im Mittelpunkt unserer Leistungen steht dabei stets der intensive Dialog mit unseren Kunden.

Mit Ihnen gemeinsam entwickeln wir die besten Schneidwerkzeuge und Systeme, die sich optimal in Ihre Schneid- und Fertigungsprozesse integrieren.

Durch ein kompromissloses Qualitätsmanagement – vom Rohstoffeinkauf bis zur Auslieferung – garantieren wir, dass keinerlei Toleranzabweichung die Leistung unserer Produkte beeinträchtigt.

Somit bieten wir maßgeschneiderte Lösungen mit messbarem Mehrwert. TKM. The Knife Manufactures.

Inhalt

Messer und Verschleißteile für die Holzerkleinerung	4-7	TKM Weltweit	10
Hacken	8	TKM Hauptsitz	12
Zerspanen	9	TKM Standorte	14

Messer und Verschleißteile für die Holzerkleinerung - Hacken

Scheibenhacker

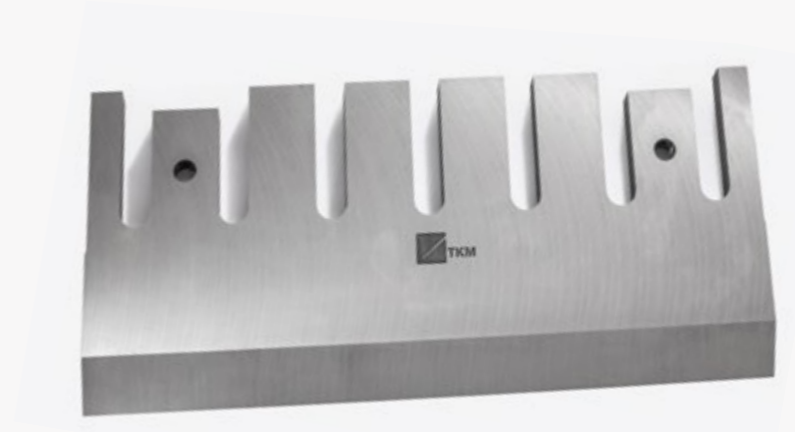
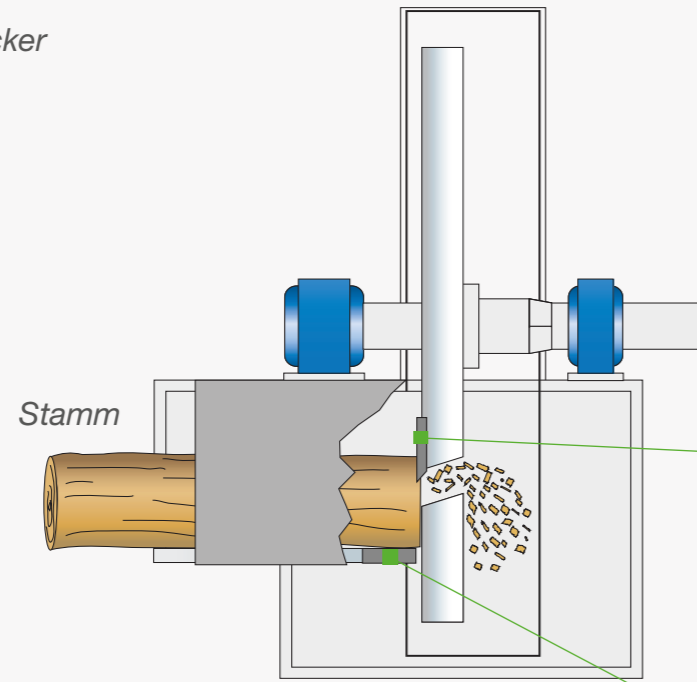

Hackmesser

Trommelhacker

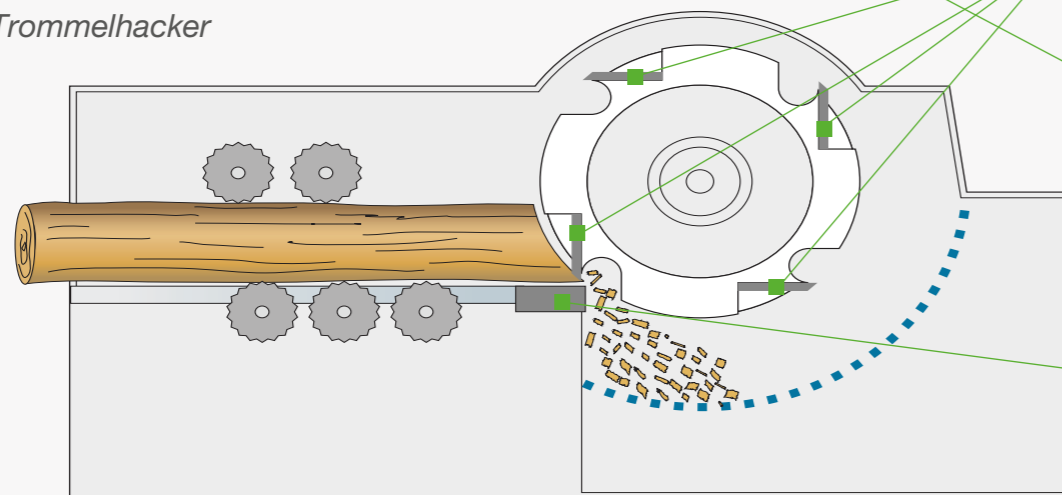

Gegenmesser

Messer und Verschleißteile für die Holzerkleinerung - Zerspanen

Zerspaner

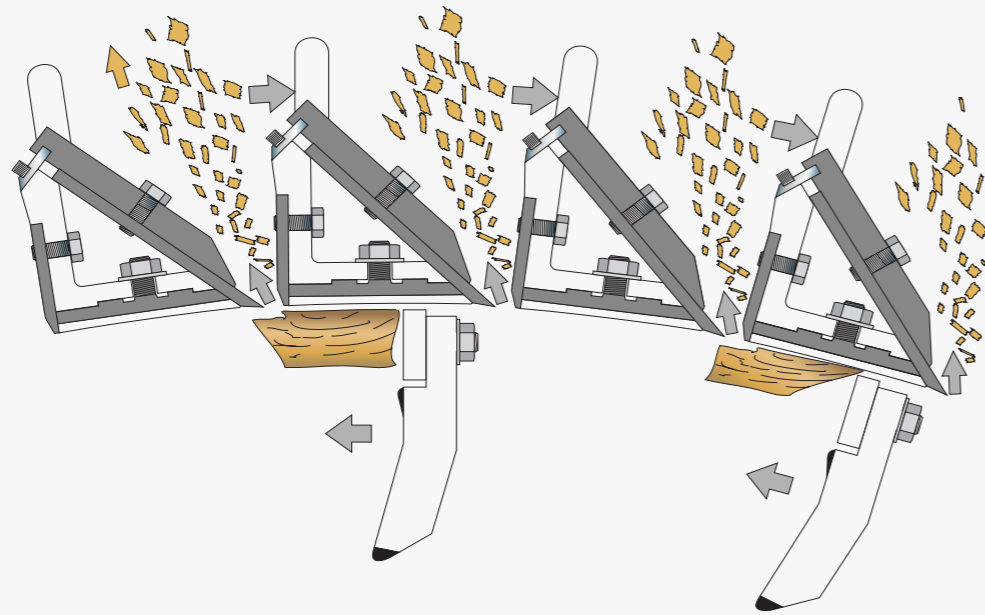

Detailansicht

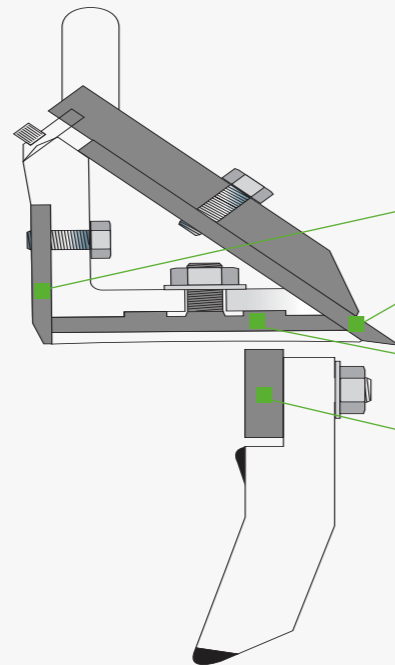

Zerspanermesser



Drucklippe



Verschleißschuh



Schlagleiste

Hacken

Leistungsfähig, wirtschaftlich, rationell

Die TKM Gruppe produziert Hack- und Gegenmesser sowie Halter und Klemmplatten innerhalb engster Toleranzen und höchster Oberflächengüte kombiniert mit den neuesten Technologien der Wärmebehandlung. Diese zeichnen sich durch hohe Verschleißfestigkeit, Zähigkeit und maximale Standzeit aus. Unsere Hackmesser werden weltweit in verschiedenen Industrien eingesetzt:

- Zellstoffindustrie
- Plattenindustrie
- Mobile Hacker
- Sägewerke
- Biomasse und Recycling

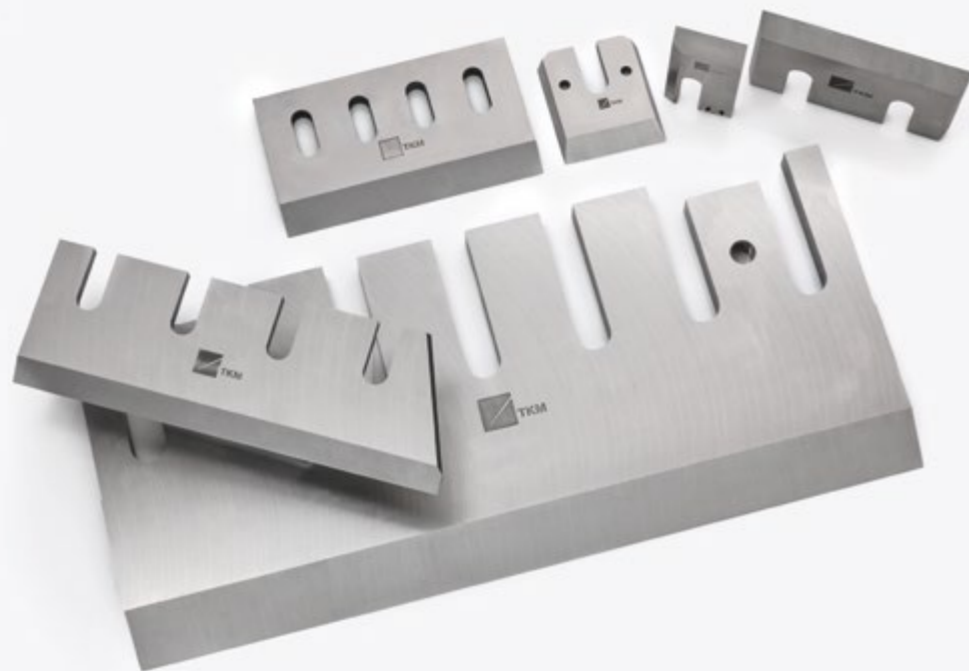

Zerspanen

Die TKM Gruppe produziert für die Herstellung von OSB und Spanplatten, Messer und Verschleißteile innerhalb engster Toleranzen und höchster Oberflächengüte kombiniert mit den neuesten Technologien der Wärmebehandlung. Unsere Werkzeuge zeichnen sich durch hohe Verschleißfestigkeit, Zähigkeit und maximale Standzeit aus.

- Zerspanermesser
- OSB Messer
- Schlagleisten
- Messerhalter
- Verschleißschuhe
- Druckklippen
- Schläger



Technische Besonderheiten

Qualitäten	EcoCut, Chipper, SuperCut
Abmessungen	Länge bis 1500 mm, Breite bis 300 mm, Dicke bis 25 mm
Härte	Je nach Anwendung und Qualität von 52 ± HRc bis 60 ± 1 HRc
Toleranzen	Gemäß Erstausrüstertoleranzen
Wärmebehandlung	Duchgehärtet, partiell gehärtet

Technische Besonderheiten

Qualitäten	EcoCut, Chipper, SuperCut
Abmessungen	Für alle gängigen Maschinen und Zeichnungen oder Muster
Härte	Je nach Anwendung und Qualität von 52 ± HRc bis 60 ± 1 HRc
Toleranzen	Gemäß Erstausrüstertoleranzen
Wärmebehandlung	Duchgehärtet, partiell gehärtet

Weltweit nah.

Die TKM Gruppe bildet ein System der Schneide-Kompetenz. Wir schaffen Mehrwerte - weit über das Schneiden hinaus.

Auf der ganzen Welt teilen wir miteinander die konsequente Orientierung an Innovation und neuen Technologien, die sich in den Fähigkeiten unserer Mitarbeiter widerspiegelt.

Als Netzwerk nutzen wir das Potential unserer lokalen Unternehmen, welches es uns ermöglicht, erstklassigen Service vor Ort, hohe Flexibilität und individuelle Beratung zu leisten.

Als Entwickler und Hersteller von Produkten und Systemen suchen wir leidenschaftlich nach den optimalen Lösungen für Sie.



TKM

Telefon: +49 (0) 2191 - 969 - 0
Remscheid, Deutschland

TKM Geringswalde

Telefon: +49 (0) 37382 - 846 - 0
Geringswalde, Deutschland

TKM Meyer

Telefon: +49 (0) 4532 - 400 - 0
Bargteheide, Deutschland

TKM Austria

Telefon: +43 (0) 7442 - 601 - 0
Böhlerwerk, Österreich

TKM Diacarb

Telefon: +31 (0) 10 - 45 - 999 - 45
Capelle a/d IJssel, Niederlande

TKM France

Telefon: +33 (0) 328 - 35 - 08 - 00
Bondues, Frankreich

TKM TTT Finland

Telefon: +358 (0) 201 - 240 - 288
Akaa/Toijala, Finnland

TKM China

Telefon: +86 (21) 6415 - 677 - 1
Shanghai, China

TKM Blades Malaysia

Telefon: +60 (3) 7875 - 7669
Selangor, Malaysia

TKM Singapore

Telefon: +60 (3) 7875 - 7669
Selangor, Malaysia

TKM US

Telefon: +1 (859) 689 - 70 - 94
Erlanger, Vereinigte Staaten von Amerika

TKM Canada

Telefon: +1 (450) 378 - 196 - 5
Saint-Alphonse-de-Granby, Kanada

Hauptsitz, TKM, Remscheid



TKM, die international führende Unternehmensgruppe, fertigt und vertreibt qualitativ hochwertige Maschinenmesser, Sägen, Raker und Präzisionsverbrauchteile für technische Anwendungen.

Unsere Technologien, Produkte und Industriedienstleistungen werden in einer Vielzahl von Branchen weltweit angewendet und geschätzt.

Als unabhängiges Familienunternehmen setzen wir seit über 100 Jahren Maßstäbe in Qualität und Innovation, technischer Kompetenz und partnerschaftlicher Zusammenarbeit.

Zuverlässigkeit, Seriosität und Verbindlichkeit sind Kennzeichen unserer Zusammenarbeit. Unseren Anspruch definieren wir über unsere Grundwerte:

innovativ, präzise und nah.

Innovativ:

Wir gehen neue Wege und entwickeln kontinuierlich Produkte und Prozesse weiter, um die leistungsfähigsten Industriemesser und Werkzeuge zu produzieren.

Präzise:

Unsere Produkte, Services und Kompetenzen verbessern die Prozess-, Produkt- und Fertigungsqualität bei unseren Kunden wesentlich – und unterstützen dadurch deren Unternehmensentwicklung.

Nah:

Unsere Lösungen sind nachhaltig und stehen für die Balance von umweltbezogenen Maßnahmen, wirtschaftlicher Entwicklung und sozialem Engagement.

Wir nutzen das Potential unserer lokalen Unternehmen und schaffen durch unsere Marktnähe einzigartige Werte für unsere Kunden.

TKM Austria

An unserem österreichischen Produktionsstandort, in Böhlerwerk, entwickeln und fertigen wir Produkte für Schneidanwendungen für die Industriebereiche Metall, Papier, Holz, Stein, Gummi und Kunststoff.

Seit einigen Jahren entwickeln wir den Standort Böhlerwerk zum kompetenten Partner für die Fertigung von Maschinenbauteilen. Ausgestattet mit hochmodernen

Maschinenparks, projektieren und liefern wir alle für die jeweilige Anwendung notwendigen Industriemesser und Maschinenelemente. So stellen wir die Effizienz der jeweiligen Anlagen sicher.

Mit unserem Knowhow und der hohen Fertigungstiefe finden wir mit unseren Kunden die richtigen Lösungen für den jeweiligen Einsatz.



TKM Austria – Böhlerwerk

- 180 Mitarbeiter – 10% Auszubildende
- 75 Werkzeugmaschinen, darunter: 5-Achs Fräsen, Kammeröfen-, Induktiv- und Vakuumhärteöfen, Richterei
- 11.000 m² Produktions- und Lagerfläche
- Produktionsschwerpunkte: Metall, Holz, Papier, Maschinenelemente, Kunststoff/Recycling
- Produktionslosgrößen: 1 bis 500

TKM TTT Finland

TKM TTT Finland ist einer der führenden Hersteller von maßgeschneiderten und qualitativ hochwertigen Sägen, Messern sowie Verschleißteilen für die Holzindustrie.

Seit mehr als 50 Jahren vertrauen unsere Partner aus der Sägewerks-, Zellstoff-, Sperrholz- und Furnierindustrie auf die Werkzeuge von TKM.

Unsere Werkzeuge sind weltweit in rund 35 Ländern im Einsatz.

Ein moderner Maschinenpark mit neuesten Wärmebehandlungsanlagen und CNC Maschinen sowie hoch motivierte Mitarbeiter sichern die Qualität von heute - und morgen.



TKM TTT Finland

- 111 Mitarbeiter – 10% Auszubildende
- 105 Werkzeugmaschinen
- 11.900 m² Produktions- und Lagerfläche
- Produktionsschwerpunkte: Holz, Papier, Maschinenelemente
- Produktionslosgrößen: 1 bis 2.500
- Fertigungsvolumen: 100.000 Präzisionsteile pro Jahr



TKM

TKM
TKM Geringswalde
TKM Meyer
TKM Diacarb
TKM France
TKM Austria
TKM TTT Finland
TKM US
TKM Canada
TKM China
TKM Blades Malaysia
TKM Singapore

Hauptsitz

TKM GmbH
In der Fleute 18
42897 Remscheid
Deutschland

Telefon: +49 (0) 2191 - 969 - 0
info@tkmgroup.com
www.tkmgroup.com